

SC-2000E 圆机控制器

标准型

用户手册



SC-2000E圆机控制器

标准型

用户手册

资料编号 520402000161

资料版本 V1.0

归档时间 2022-10-21

三碁电气科技有限公司为客户提供全方位的技术支持，
用户可与就近的三碁电气科技有限公司办事处或客户服务中心联系，
也可直接与公司总部联系。

三碁电气科技有限公司
版权所有，保留一切权利。
内容如有改动，恕不另行通知。

前言

承蒙您惠顾SC-2000E 多功能微电脑图编针织控制器，它是累积了本公司在针织界多年之经验，精心设计的一套微电脑控制器；也是目前市面上操作最简捷、品质最稳定、抗干扰性最佳的一套电脑针织控制器。

本型号控制器可代替我公司9707B、9801、9905及9903等型号。本控制器经严格品质管制，全面采用数位化控制，可确保工作之精准度；操作简单、学习容易、拆装方便，使用起来得心应手。

请详阅以下说明，便于正确安装使用：

产品介绍

感谢您使用SAVCH SC-2000E系列针织控制器。

SC-2000E系列是一款高性能、高精度、高稳定性和防卡针织控制器，采用优质部件制造，并采用世界上最新的微处理器技术。由于采用了可靠、先进的控制技术，它可能是目前市场上操作最简单、质量最稳定的针织控制器。

第一章 注意

本手册将为用户提供有关安装、参数设置、故障排除和日常维护的注意事项。为了确保正确安装和操作本设备，请在安装前仔细阅读本手册，并妥善保管本设备的所有用户。

特别注意事项：

*开始接线前，确保电源关闭。

*为了避免零件或电路之间短路，不要在控制箱内放置金属物体。

*由于PCB上的电子元件对ESD（静电放电）敏感，为避免损坏设备，请勿触摸元件或避免损坏设备。在采取所有静电控制预防措施之前，请勿触摸盒内的元件或电路板。用电线将盖子正确连接到接地。

*注意环境温度和通风装置。

*只有合格人员才有权拆卸本设备。请严格按照基本接线图进行接线。端子之间的任何短路都是不允许的，也是危险的。

*额定电源电压为220V±20%。

接收注意

我们所有的产品都经过了严格的质量测试，并在出厂前在最恶劣的环境中模拟了很长时间。根据客户反馈的信息，其技术参数已被证明符合针织机构的国际统一标准。

由于产品在运输过程中可能会损坏或遭受严重撞击，请在收到本设备后根据以下项目继续检查。

*收到本产品后，请确认产品是否在发货过程中损坏。

*拆开包装后检查：

1) 检查包装内是否有手册。

2) 检查产品铭牌，确保铭牌上显示的零件号与订单的零件号一致。

存储和安装环境

安装前，本产品必须保存在装运纸箱中。

当产品长时间不使用时，应妥善储存。为了使本产品符合我公司规定的储存范围，并便于日后维护，您必须注意以下事项：

*必须将其放置在干净干燥的地方。环境温度应在-10℃至65℃之间。

*储存位置的相对湿度必须在0%至75%的范围内，且无雾。

*避免将本产品置于含有腐蚀性气体或腐蚀性液体的环境中。

*请勿将本产品存放在货架上或不稳定的表面上。

安装和运输环境要求

在运输过程中，温度必须在-25℃至+70℃范围内，相对湿度必须在5%至75%范围内，空气压力必须保持在70kpa以下。

本产品必须安装在通风处，以便更好地冷却。

安装要求如下：

*一个没有水、蒸汽、灰尘和油雾的地方。

*没有腐蚀性或易燃气体和液体的地方。

*一个没有浮尘和金属颗粒的地方。

*位置稳定，无振动。

外观尺寸

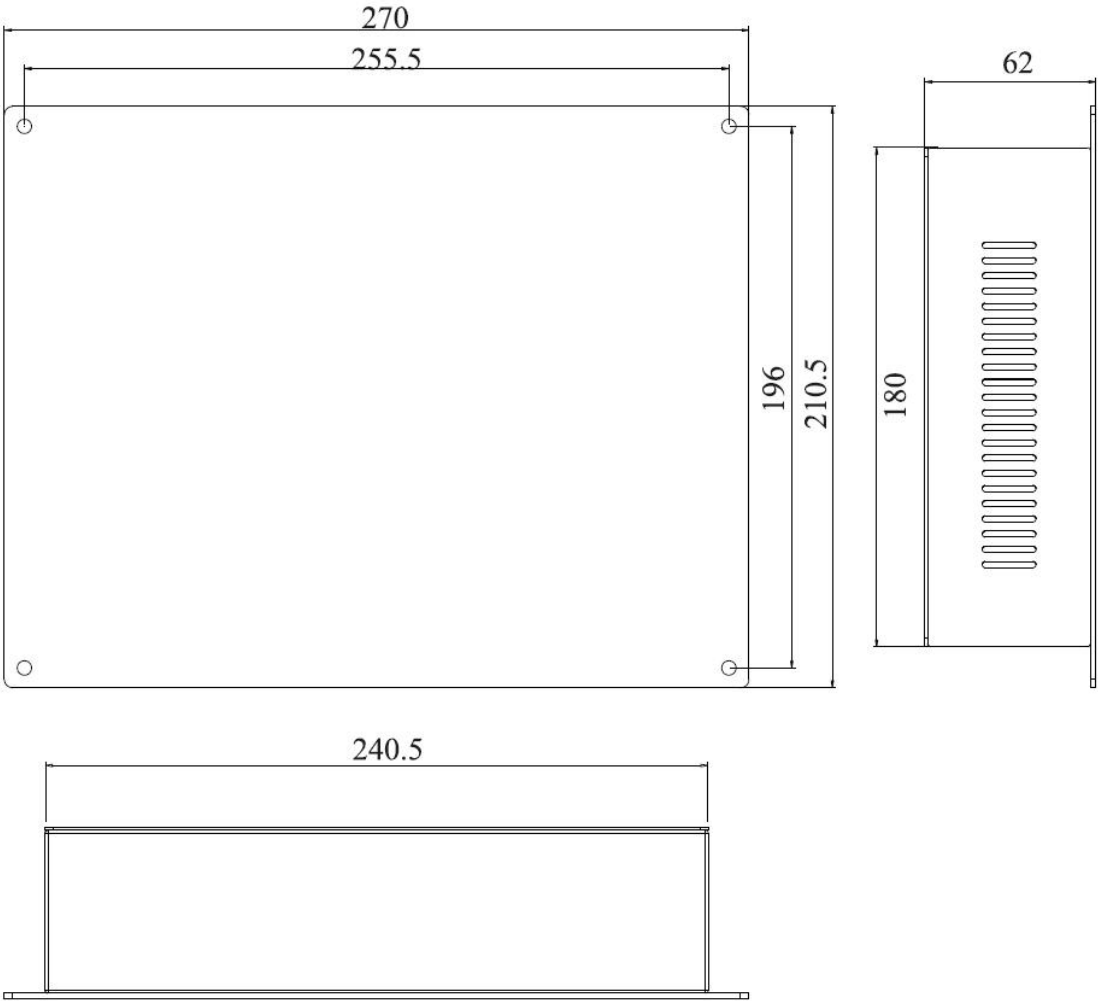
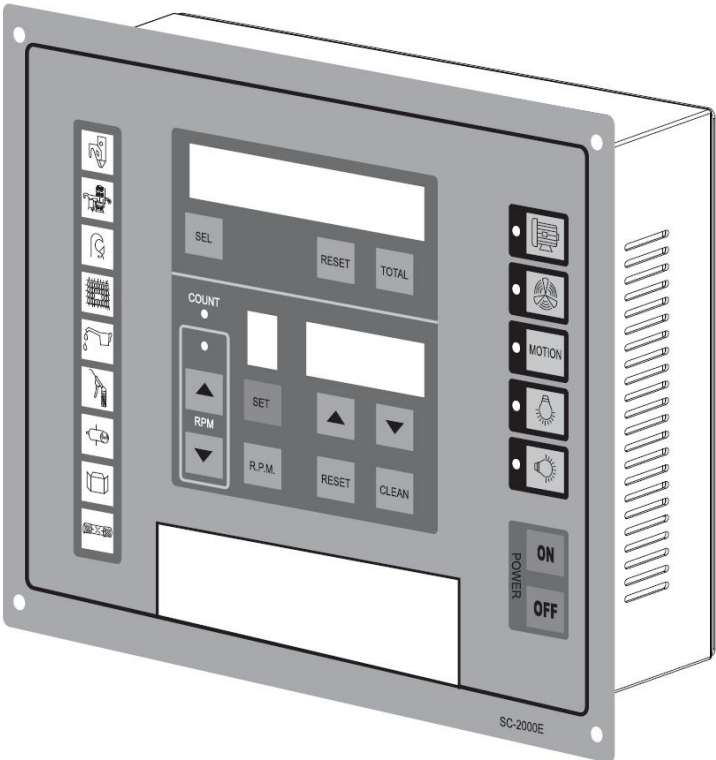

第2章 数字面板

本章将为用户提供正确的安装和接线方法。为确保系统安全和机器正常运行，安装前必须仔细阅读本手册。并且必须根据本章提供的接线说明开始接线。

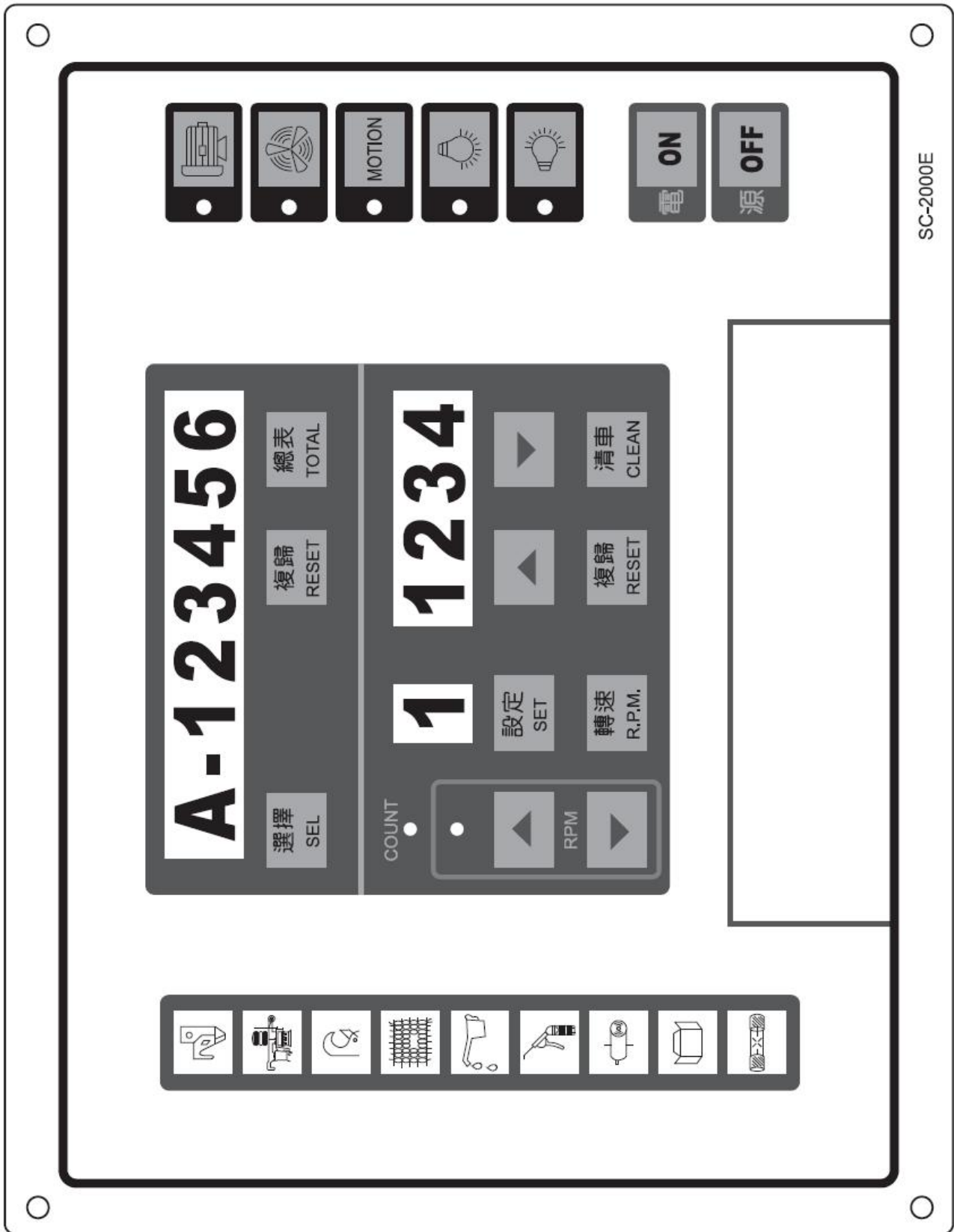

一、操作面板说明

A.



1. 按“总表”键选择显示八位数总表数值或六位数ABC三班累计值。
2. 按“选择”键显示六位数或A或B或C班累计值。
3. 按“复归”键可归零A或B或C班累计值。
4. 按住“总表”+“复归”键后，重新上电开机可将总表清零。

B.



1. 当计数器近接开关ON时，COUNT指示灯亮，容易辨认信号是否输入。
2. 设定运转速度：直接按上下键即可（0—63）。

C.



数值设定采用两段式自动加速方式增减，直接按上下键调至所需数值即可，操作简单又方便。

1.左方显示器：动作状态时恒亮，设定状态时闪烁

a.动作：织布状态时显示———“1”

清车状态时显示———“2”

b.设定：布区设定时显示———“1”

清车设定时显示———“2”

最高转速保护时显示———“3”

暖机设定时显示———“4”

2.右方显示器：显示左方所代表状态之数值

3.“设定”：按此键可更改各项设定值，当第二项修改完成后，需按住“清车”加按此键才可进入“3”“4”项设定，否则会回到动作状态。设定“3”为最高速度的保护值，设定“4”为暖机设定值，当新机台出厂后，用户必须运转到设定值（磨合期），到达设定值后，机台转速才可调整，否则机台只能以固定值在比较低的速度运转（用户如无需此项功能，设定值为“0”即可）。

4.“转速”：按此键显示器显示转速值；当转速大于保护值时，停止且转速值闪烁不停，按此键可消除此状态。

5.“复归”：在动作状态按此键可归零布匹计数值。

6.“清车”：当布匹计数值已达第一段设定值时，面板显示清车指示，按此键即可执行清车，如不需清车按复归键重新开始。

D.



按此键可开启（指示灯亮）或关闭（指示灯灭）变频器电源。

E.



按此键选择机器运转时是否开启风扇（指示灯亮）；快速启动经5秒后风扇才输出，慢速运转时风扇停止输出。

F.

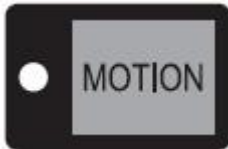

强迫键：

如开启强迫功能时（指示灯亮），当上段或中段断纱，探针或喷油异常，或破布时仍可慢车动作；其他异常机器无法运转。

G.



照明灯：

按此键直接控制照明设备（AC 110V和AC 220V）。

H.



照布灯：

按此键直接控制照布设备（AC 110V 220V和AC 12V）

I.



上段断纱指示灯：

上段断纱时指示灯闪烁，外部三色灯红灯闪烁，机器自动停止。

J.



中段断纱指示灯：

中段断纱时指示灯闪烁，外部三色灯黄灯闪烁，机器自动停止。

K.



探针异常指示灯：

探针异常时指示灯闪烁，机器自动停止。

L.

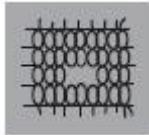

破布指示灯：

当机器异常到布有破洞时指示灯闪烁，机器自动停止。

M.



缺油指示灯：

当喷油机没油时指示灯闪烁，机器自动停止。

N.



清车指示灯：

当计数器到达第一段设定值时指示灯闪烁，外部三色灯绿灯闪烁，机器自动停止；按清车键执行清车动作，按复归键归零。

O.

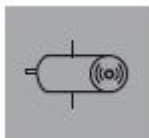

卷布指示灯：

当第二段设定（清车）执行完毕时指示灯闪烁，外部三色灯绿灯闪烁，机器自动停止，直接按复归键才归零。

P.



安全门指示灯：

当安全门没关好时指示灯闪烁，机器自动停止。

Q.



电源短路指示灯：

当侦测到外部12V电压过低时指示灯闪烁，机器自动停止，因安全考虑需关闭电源重新开机才有效。

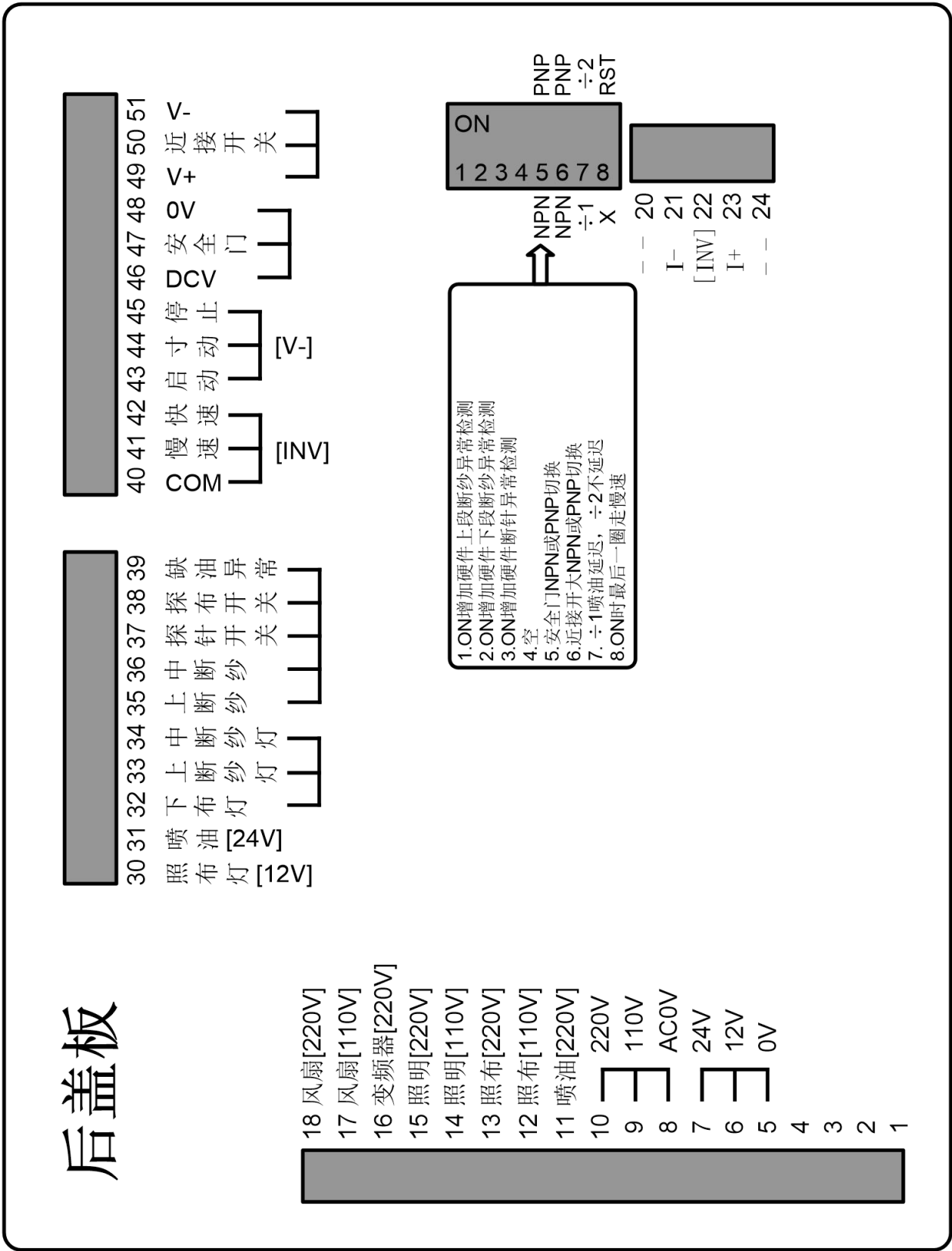

一、配线说明

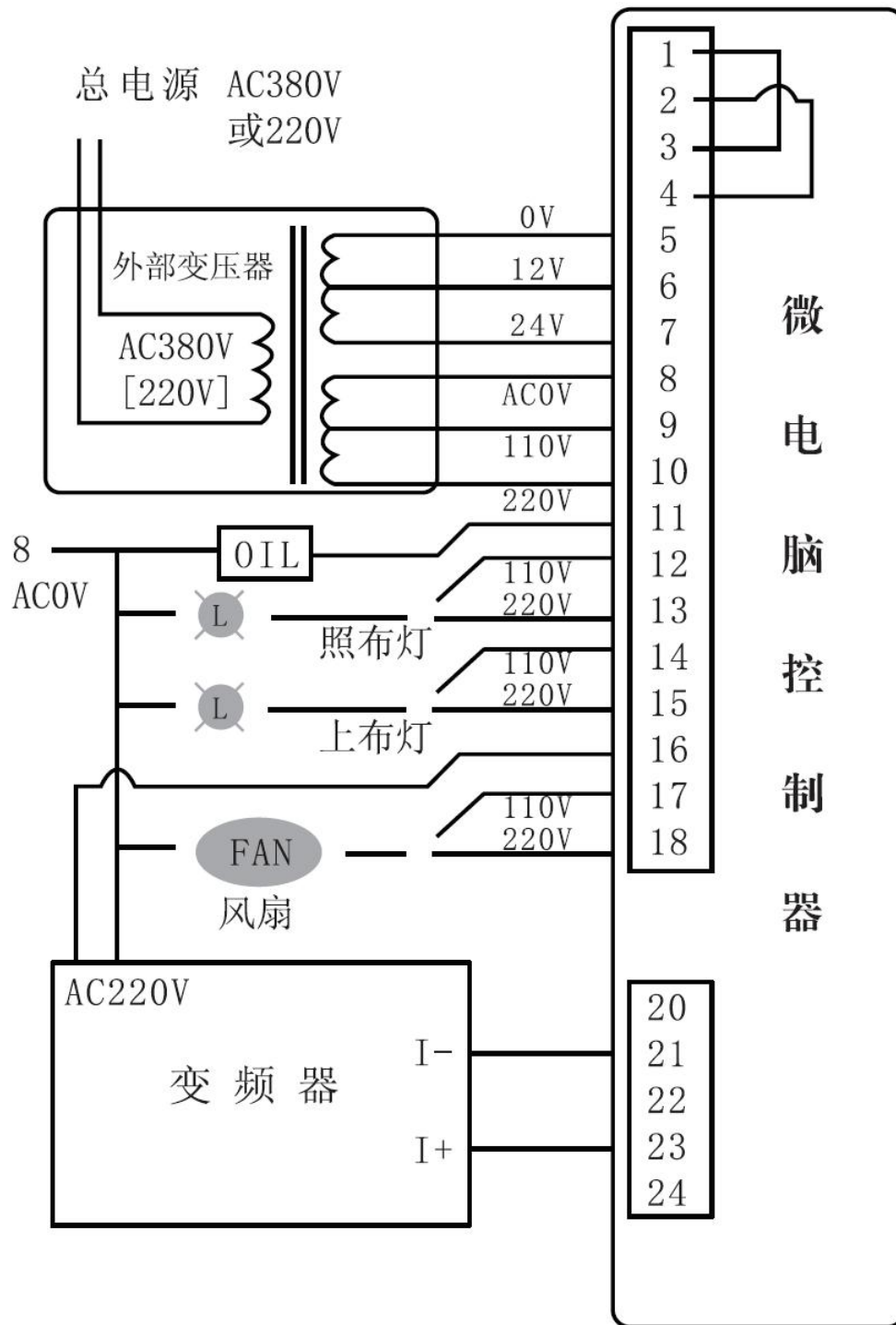

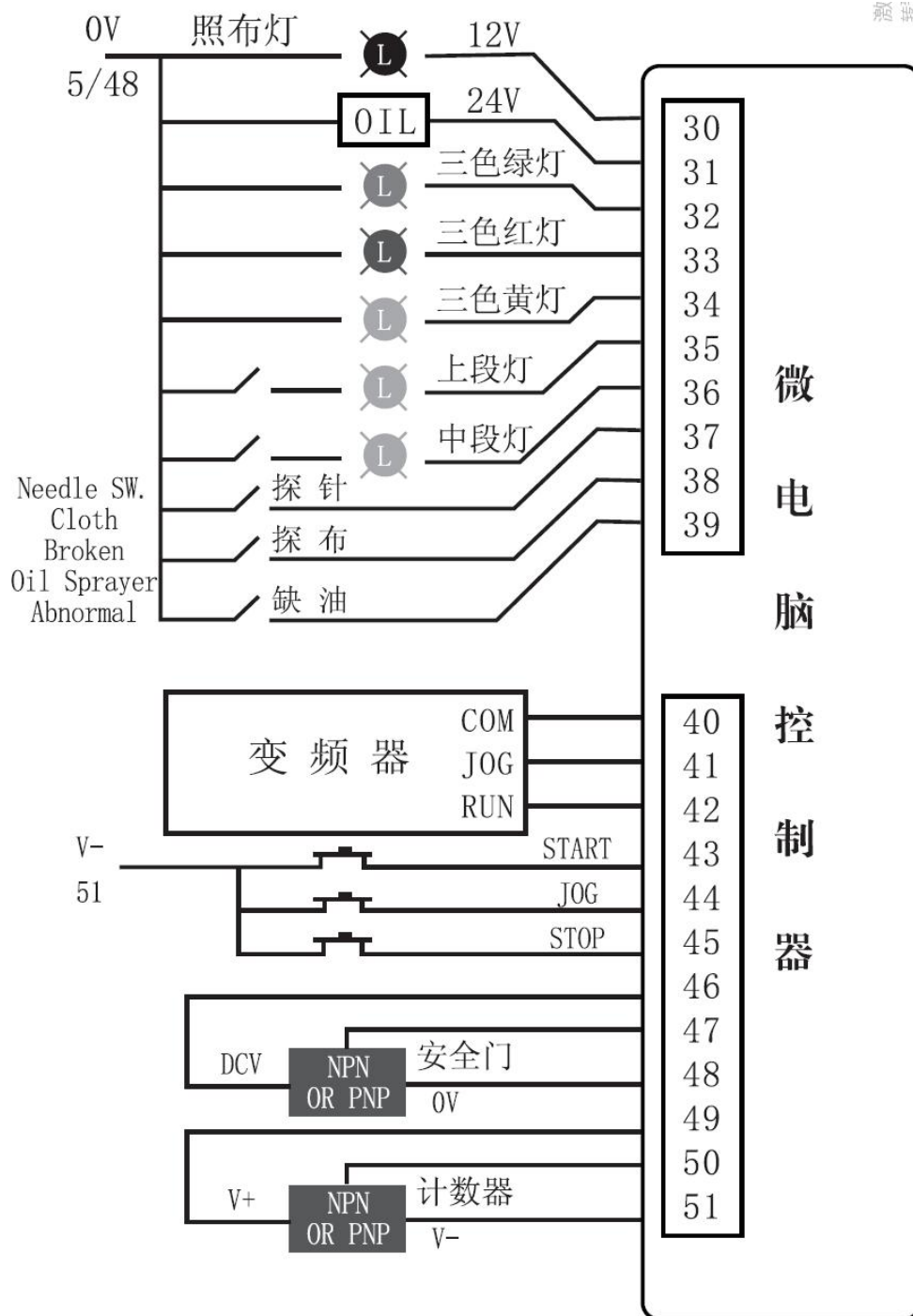

- 创无限 | 赢久远
- 工业智能 | 节能 | 绿色电能



三碁微信服务号

生产总部

泉州市鲤城区江南高新园区紫新路 3 号

电话：0595-24678267 传真：0595-24678203

服务网络

网址：www.savch.net

已获资质

ISO9001 体系认证及 CE 产品认证

版权所有，侵权必究！如有改动，恕不另行通知！

销售服务联络地址

